

В (1:5)

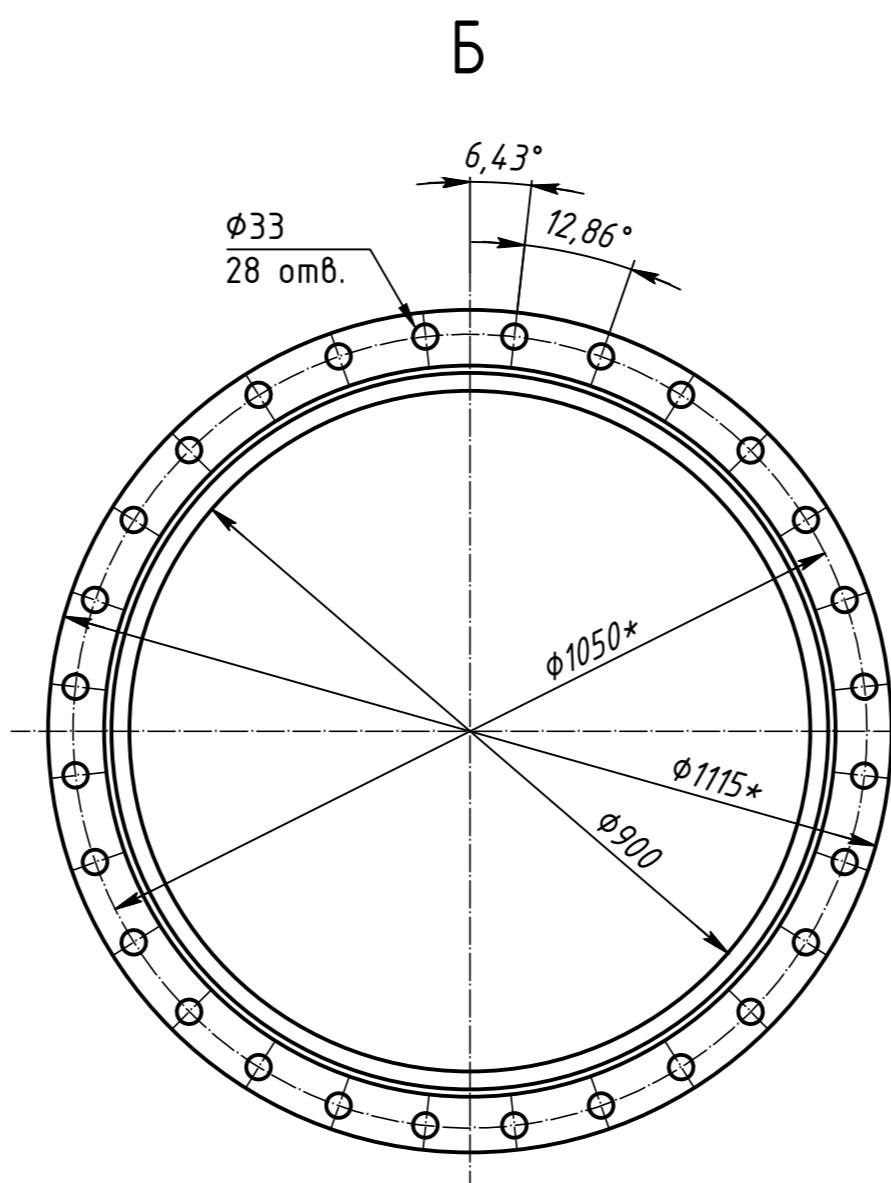
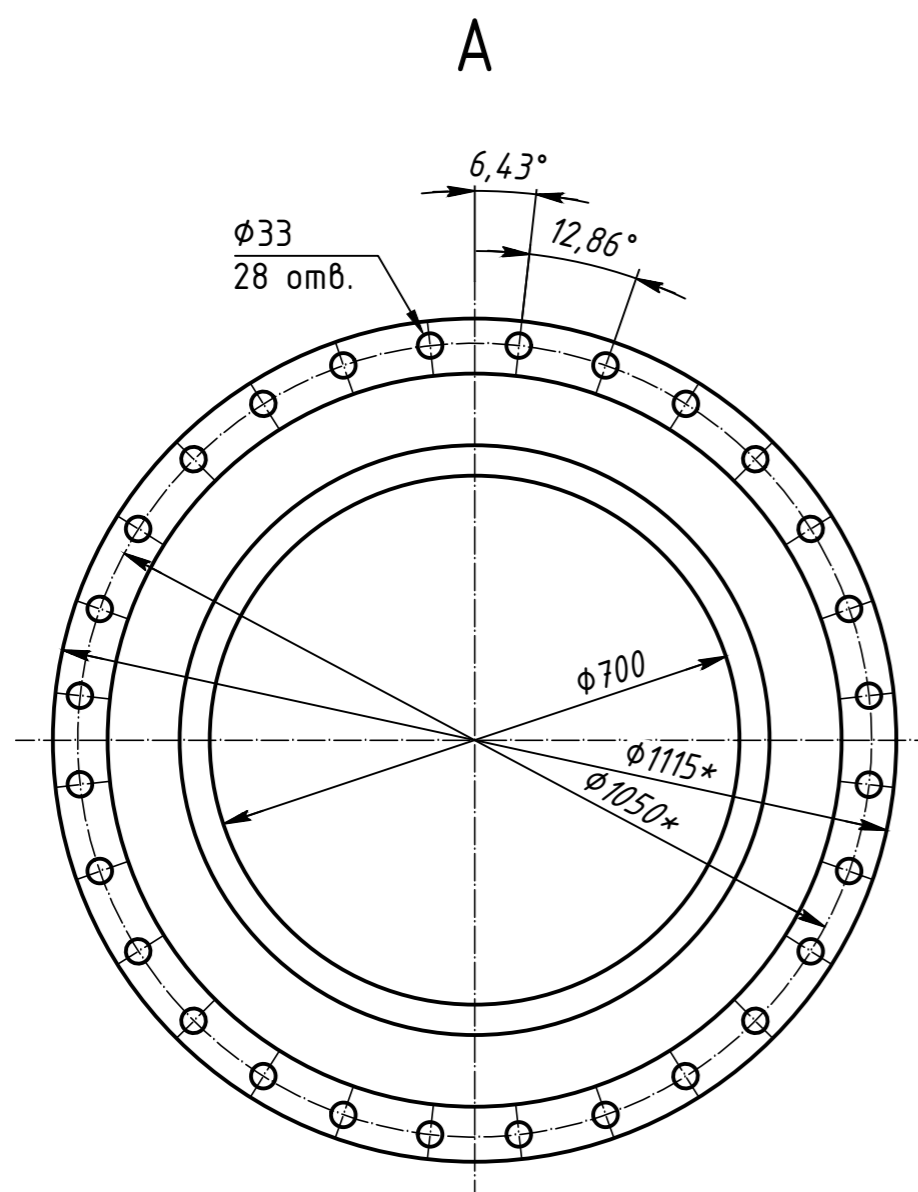
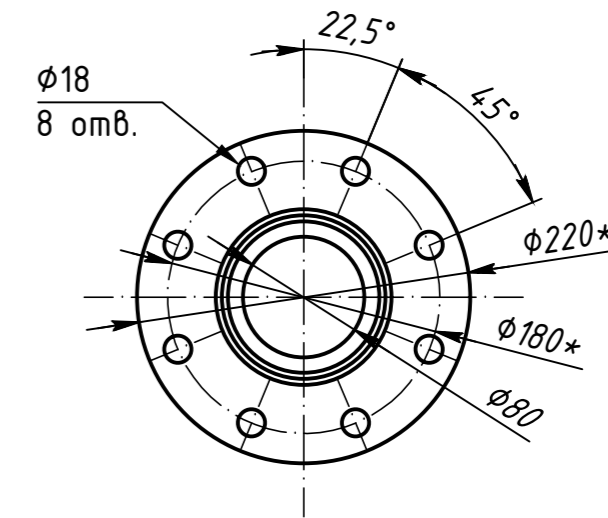

Поз.	Позначення	Найменування	Кіл.	Вага од., кг	Примітки
1	Б-ПН-10 ДСТУ 8540:2015 СтЗпс3-зв ДСТУ 8803:2018	Лист	1	221*	Товщина шару футеровки 25мм
2	ДСТУ EN 1092-1:2018	Фланець 02/А/DN900/PN10	1	135	
3	ДСТУ EN 1092-1:2018	Фланець 32/А/DN900/PN10	1	73,8	
4	ДСТУ 8943:2019	Труба сталева Ф108х4 СтЗсп-В, L=130мм	1	1,35	Товщина шару футеровки 10мм
5	ДСТУ EN 1092-1:2018	Фланець 01/В2/DN900/PN10	1	135	
6	ДСТУ EN 1092-1:2018	Фланець 01/В2/DN100/PN10	1	4,39	
		Матеріал футеровки		193*	

* - уточнюється заводом-виробником

1. Розміри з "*" для довідок.
2. Забороняється проводити зварювальні роботи на зовнішній поверхні металевого переходника.
3. Матеріал футеровки - антиабразивне покриття на основі карбїду кремнію.
4. Поз.1 допускається виготовити із частин.

Дане креслення не підлягає розмноженню чи передачі іншим організаціям та особам без згоди ТОВ "МЕТІНВЕСТ СІЧСТАЛЬ"

Додаток 1_900-700.1066.10

Зм.	Кіл.	Арк.	№ док.	Підп.	Дата	Лім.	Маса	Масштаб
1	-	Зам.	220-2023	П.В.	03.26			
Розроб.	Онищук	Підп.		П.В.	03.26		763,54	1:10
Перев.	Луцак	Підп.		П.В.	03.26			
Гол. спец.						Аркцш	Аркцш	1
Нач. від.						ТОВ "МЕТІНВЕСТ СІЧСТАЛЬ"		
ГП	Орловський	Підп.		П.В.	03.26			
Н. контр.	Бордуков	Підп.		П.В.	03.26			

Копіював

Формат А2

Інв. № об. Підп. і дата Зам. інв. №